

## 小学6年生男子50kg級(第3試合場)

1	磯田 範仁	宮崎県	⑩	
2	矢萩 大貴	静岡県		③
3	遠藤 泰樹	滋賀県		
4	永瀬むさ志	茨城県	⑤	
5	工藤 雄生	青森県		③
6	橋詰 玄法	北海道		
7	高原 大河	鳥取県	⑤	
8	加藤 辰弥	新潟県		⑩
9	川下 寛斗	長崎県		
10	宮内 寿和	奈良県	⑦	
11	尾方 寿應	神奈川県		⑩
12	福島 聖士	徳島県		
13	小倉 拓実	大分県	⑤	
14	村井 耀太	秋田県		③
15	松原 聖大	福井県		
16	西村 康佑	埼玉県	⑤	
17	出口 渚羽	岡山県		⑩
18	巽 雄大	大阪府		
19	橋本 広夢	富山県	③	
20	宮田 真岳	岐阜県		③
21	富永 健斗	鹿児島県		
22	佐藤 佑樹	山形県	⑩	
23	加藤 颯悟	東京都		⑩
24	窪田 将之	愛媛県		

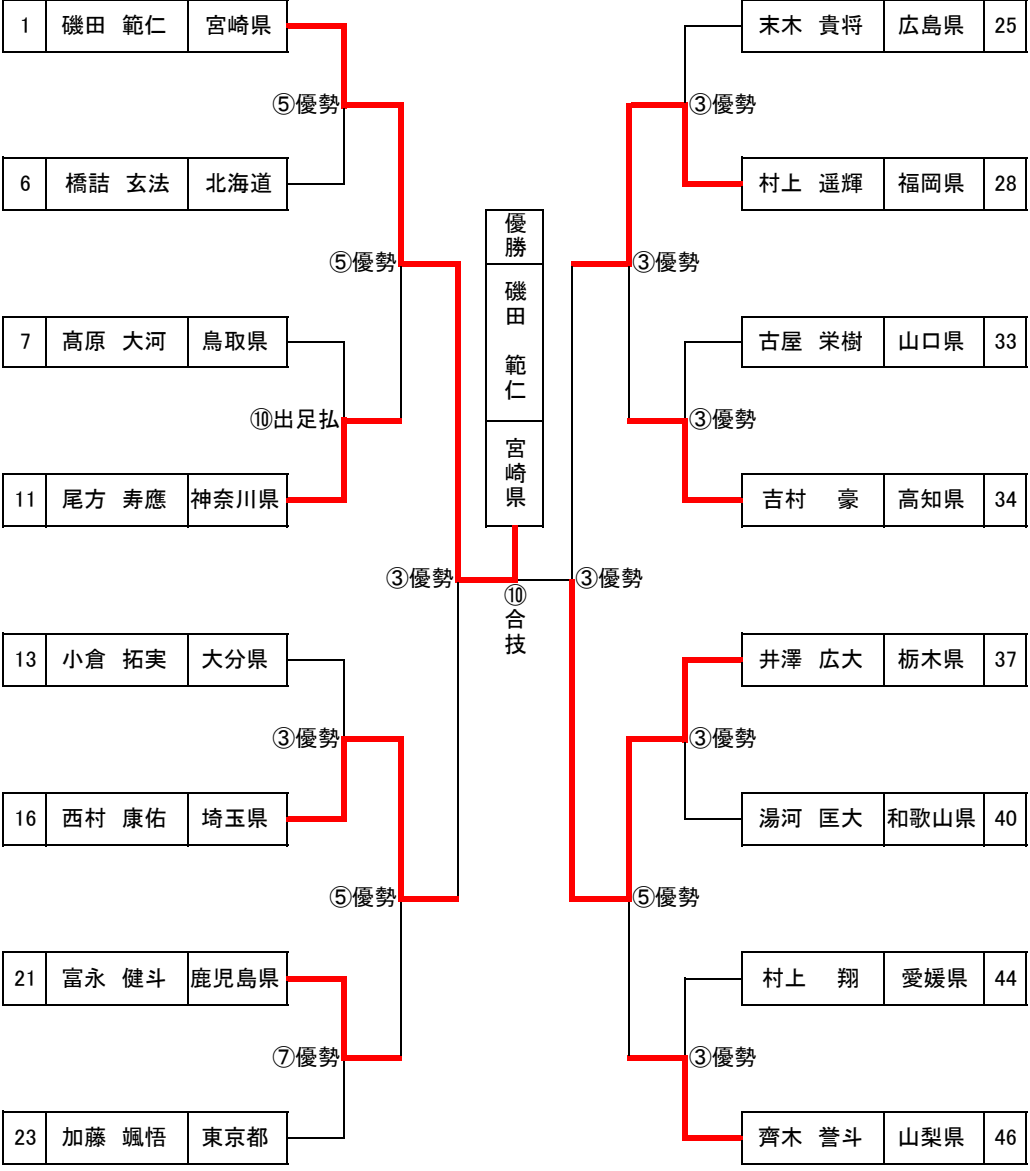

⑤	末木 貴将	広島県	25
	野中 裕城	香川県	26
	松林 輝親	長野県	27
⑩	村上 遥輝	福岡県	28
	手島 蓮	千葉県	29
	水野 隆介	愛知県	30
⑩	佐々木隆太	宮城県	31
	松村 勇実	熊本県	32
	古屋 栄樹	山口県	33
⑩	吉村 豪	高知県	34
	天田 稜介	群馬県	35
	岡田 大希	兵庫県	36
③	井澤 広大	栃木県	37
	岩崎 康介	福島県	38
	谷本 晃祐	石川県	39
⑤	湯河 匡大	和歌山県	40
	林田 直也	三重県	41
	上間 幸人	沖縄県	42
⑩	菅野 示右馬	岩手県	43
	村上 翔	愛媛県	44
	吉富 敬	佐賀県	45
⑩	齊木 誉斗	山梨県	46
	藤田 勇	京都府	47
	小川 真司	島根県	48